

SNK

Lames de déneigement monocorps



Pour une évacuation de neige légère ou fondante en basse altitude.



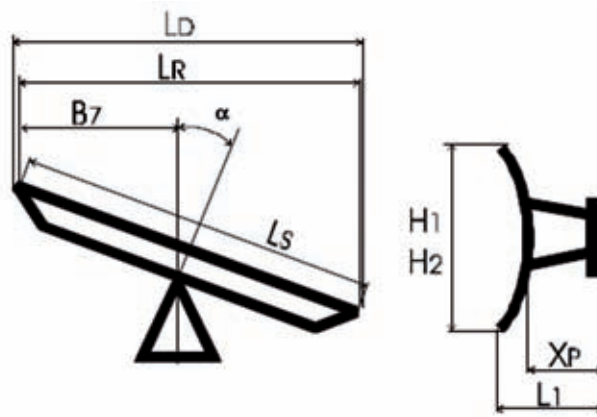

Les lames de déneigement monocorps SNK

Les lames légères de la série SNK équipées d'un corps de lame en matière plastique sont conçues pour l'évacuation de neige peu abondante en basse altitude. Elles sont simples d'utilisation et idéales pour l'évacuation de neige fondante ou de restes de neige.

Simple et compactes

Les lames de déneigement de la série SNK sont spécialement conçues pour le déneigement en basse altitude. Cela concerne donc surtout l'évacuation de neige fondante ou mouillée. Le corps de lame auto-porteur de la SNK se trouve dans un châssis réduit en acier renforcé en croix. Cette construction lui confère une grande stabilité pour un poids léger. La forme de la lame spécialement galbée pour l'évacuation de neige mouillée permet d'éviter le recours à un déflecteur.



Rapide et flexible

La lame de déneigement légère SNK est disponible avec une longueur de bande d'usure allant de 1.800 mm à 3.700 mm. Selon sa taille, elle peut être montée sur les véhicules pour voies étroites, les breaks et les pick-up ainsi que sur les UNIMOG et les poids lourds. Le montage et le démontage a lieu en quelques minutes. Toute la série dispose d'un système de franchissement d'obstacles adapté à sa taille. Les trois plus petites lames sont munies d'un bras télescopique supérieur avec ressort de rappel, afin de protéger le corps de lame en matière plastique de toute détérioration liée aux obstacles au sol. Les quatre plus grandes lames SNK sont équipées d'un dispositif à clapets à ressorts.

A la ville comme à la campagne

Avec son corps de lame anti-corrosion et sans entretien, la lame légère SNK déneige aussi bien les zones urbaines que les routes de campagne.



L'orientation de la lame s'effectue facilement de chaque côté en continu. La parfaite géométrie formée par la lame, la bande d'usure et son angle d'attaque permet une projection de neige optimale, quelle qu'en soit sa consistance et sa quantité.

Données techniques	SNK 18	SNK 21	SNK 24	SNK 27	SNK 30	SNK 34	SNK 37
Hauteur lame (mm)	800	800	800	1 180	1 180	1 180	1 180
Longueur bande d'usure (mm)	1.800	2.120	2.420	2.700	3.000	3.400	3.700
Largeur déneigée à 30° (mm)	1.550	1.800	2.100	2.310	2.550	2.940	3.180
Poids env. (kg)	220	244	266	395	430	495	550
Segments bande d'usure	6	7	8	4	4	5	5

Version 09/2007. Copyright © SCHMIDT Holding GmbH. Tous droits réservés et sous réserve de modifications et d'erreurs.

