

# LKS

## Balayeuses portées



Pour véhicules à voies étroites et le nettoyage de gros déchets.



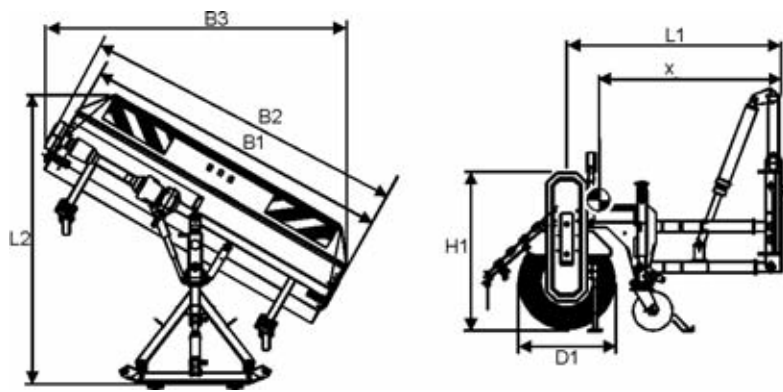

## Balayeuses portées LKS

La série LKS est conçue pour le montage avant sur véhicules à voies étroites et est d'une utilisation flexible pour l'élimination de gros déchets sur de petites et moyennes surfaces.

### La construction

La balayeuse portée LKS est ouverte vers l'avant. De cette manière, la balayeuse dont la brosse cylindrique est longue de 1.280 à 1.880 mm selon le modèle, est d'une performance implacable. La LKS nettoie facilement et rapidement les petites et moyennes surfaces grâce à ses brosses en polypropylène de haute qualité. Sa bavette anti-projection tendue par ressort empêche le soulèvement involontaire des débris. Grâce à son élasticité, les petits chocs par exemple contre les murs, ne lui pose pas de problème.



### Stabilité assurée

Avec son pied arrière rétractable et ses deux béquilles latérales pivotantes, la balayeuse est stockée prête à intervenir, stable sur ces trois points. Les roues support réglables en hauteur sont ainsi délestées lors de l'entreposage de la balayeuse.

### Entraînement à l'intérieur du balai cylindrique

L'avantage du fût de balai creux est qu'il peut abriter le moteur hydraulique d'entraînement de la brosse. Il s'agit d'une construction optimale qui évite les pièces débordantes. C'est un atout pour de nombreuses interventions notamment le long des murs.



### Polyvalente

Grâce à sa construction, la LKS convient non seulement aux travaux de nettoyage d'été, mais peut aussi être employée en hiver, grâce à plusieurs types de balais. Avec ses balais spéciaux pour la neige, elle nettoie les surfaces légèrement recouvertes de neige. Elle est réglable en continu dans toutes les positions vers la droite, la gauche et vers l'avant. Un vérin hydraulique d'orientation permet cette facilité d'emploi. Un dispositif d'oscillation à glissière nylon intégrée dans la balayeuse compense automatiquement les déformations de chaussée.



### Données techniques

	LKS 14	LKS 16	LKS 18	LKS 20
Diamètre du balai (mm)	600	600	600	600
Longueur du balai (mm)	1.400	1.600	1.800	2.000
Largeur de balayage à (mm)	1.280	1.480	1.680	1.880

Version 11/2007. Copyright © SCHMIDT Holding GmbH. Tous droits réservés et sous réserve de modifications et d'erreurs.

