

AS 990

Balayeuse d'aéroport



Pour châssis camion et opérations de nettoyage sur voies de circulation et pistes aéroportuaires.



A company of the Aebi Schmidt Group

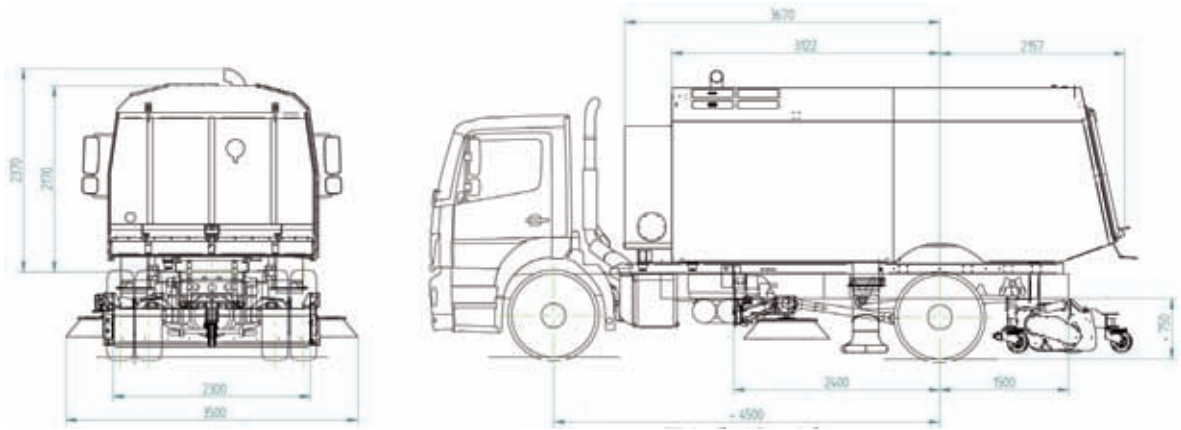

Balayeuse d'aéroport AS 990

L'AS 990 a une capacité de cuve de 9,5 m³, est équipée d'un bouche d'aspiration protégée anticorrosion et possède une vitesse de travail pouvant atteindre 40km/h. Elle a été spécialement développée pour une utilisation sur aéroport.

Balayage de haute qualité

L'AS 990 n'a pas été seulement construite pour un balayage rapide de grandes surfaces, mais est aussi versatile pouvant être déployée dans les opérations de nettoyage de haute qualité sur les pistes et voies d'accès. Les deux balais latéraux optionnels permettent d'atteindre une largeur de 3,500 mm. La turbine de la balayeuse rend possible l'aspiration de grandes surfaces en une seule passe. Une barre magnétique peut être montée sur plaque châssis frontal afin de collecter séparément les déchets métalliques et prévenir une détérioration du chariot ou de la cuve. Le haut niveau de performance du procédé de balayage fait de l'AS 990 une balayeuse aussi bien adaptée aux aéroports civils qu'aux bases militaires sans modification.

Performance en détails

La grande capacité de 9,5 m³ de la cuve à déchets à fond inox, l'unité de balayage haute performance avec balai cylindrique intégré et à conduits d'aspiration traités anticorrosion rendent possible la collecte non seulement des débris, feuilles, saletés et autres FOD courants mais aussi des matériaux liquides tel que les déglacants, et ce en une seule opération grâce à sa turbine haute pression d'un débit d'environ 32,000 m³/h. La bouche d'aspiration a une largeur de 2,300 mm et constitue une partie de l'unité de balayage qui est montée directement derrière l'essieu arrière. Tout dommage causé par la rencontre d'obstacle est ainsi circonscrit. A la vitesse de travail de 40 km/h l'AS 990 peut balayer une superficie de 140,000 m² par heure.

Utilisation toute l'année

La balayeuse d'aéroport peut être utilisée toute l'année y compris l'hiver. Elle convient tout à fait pour collecter de faible hauteur de neige ou déglacant mais peut aussi recevoir une lame de déneigement ou tracter une déneigeuse soufflante en cas de forte chute de neige.

Respectueuse - de l'opérateur et de l'environnement

L'AS 990 est commandée depuis un pupitre ergonomique installé en cabine. Le système est construit de manière logique et simple de sorte que les commandes restent intuitives tout en réduisant au minimum le degré de distraction de l'opérateur. Avec un nouveau système de filtration de l'air refoulé, l'AS 990 veille à ne rejeter que de l'air propre, respectueuse.



Données techniques

Vitesse de balayage	2 - 40 km/h
Cuve à déchets	9,5 m ³
Réservoir d'eau	2,000 l ou 3,000 l
Largeur travail (unité AR)	2,300 mm
Largeur travail (+balais)	3,500 mm
Poids de base	5,800 kg
Moteur	
Mercedes OM906LA	Euromot 3A diesel
Puissance maxi.	205 kW à 2,200 tr/mn

Stand 09/2007 Copyright © SCHMIDT Holding GmbH. Tous droits réservés.
Sous réserve de modifications techniques



A company of the Aebi Schmidt Group

www.schmidt-automotive.com